

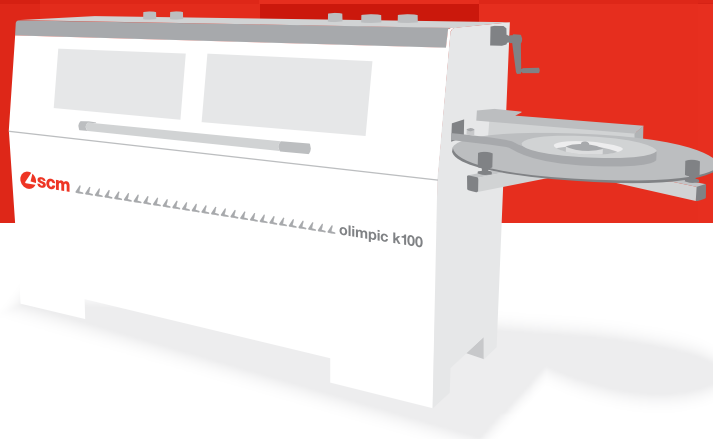

olimpic k100

kompaktowa, automatyczna okleiniarka



olimpic k100

kompaktowa, automatyczna okleiniarka

Wysoki poziom wyposażenia, zaawansowane rozwiązania techniczne i zalety z maszyn z wyższej kategorii, gwarantują najlepsze wykończenie elementu.

Zalety powiązane z łatwością obsługi czynią olympic k100 doskonałą okleiniarką dla małych zakładów stolarskich.



OLIMPIC		K 100
Grubość oklejanego elementu	mm	8 - 50
Grubość obrzeża (opcja)	mm	0,4 - 3 (5)
Prędkość posuwu	m/min	7
Ciśnienie powietrza	bar	6



- ▶ cięcie.
- ▶ **oklejanie.**
- ▶ wiercenie-frezowanie.
- ▶ kalibracja-szlifowanie.
- ▶ pakowanie.

olimpic k100

zalety technologiczne

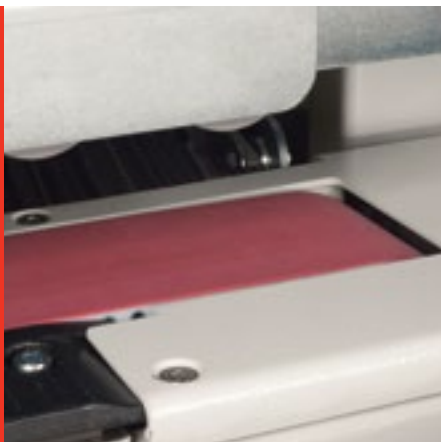

toptech

**SYSTEM POSUWU:
ZAPROJEKTOWANY TAK ABY UZYSKAĆ
NAJWYŻSZĄ JAKOŚĆ**

Jakość wykończenia krawędzi jest w dużej mierze zależna od posuwu. Pas transportowy chroni elementy przed wibracjami i pulsowaniem generowanym przez tradycyjne koła zębate posuwu łańcuchowego. Odpowiednie tłumienie drgań zapewnia doskonałe efekty.



toptech

**VC-M AGREGAT KLEJOWY: DOKLEJKI DO 5MM
GRUBOŚCI**

Możliwość oklejania różnorodnymi materiałami z automatycznym załadunkiem doklejek w paskach do 5mm grubości, wraz z 50mm wysokości elementu daje najlepsze osiągi w tej kategorii.



R-M FREZOWANIE WZDŁUŻNE:

3 RÓŻNE USTAWIENIA

Agregat wyposażony w szybko przestawne narzędzie typu "Combi" do obróbki 3 różnych rodzajów obrzeża: cienkiego, grubego z promieniem oraz doklejek drewnianych.

NARZĘDZIA "COMBI"

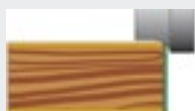

Cienkie obrzeże

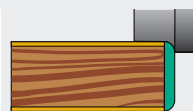

Grube obrzeże



Doklejka drewniana



olimpic k100

agregaty obróbcze

“ORION ONE” SYSTEM KONTROLNY - PROSTY I INTUICYJNY W UŻYTKOWANIU

Sterowanie dzięki przyciskom z czytelnymi grafikami oraz 4” wyświetlaczem pozwalającym na prostą i bezbłędną obsługę.



RT-M AGREGAT WSTĘPNEGO FREZOWANIA: PERFEKCYJNA KRAWĘDŹ

Perfekcyjna, równa powierzchnia do klejenia obrzeży dzięki zastosowaniu głowic o dużej średnicy (80 mm) i dwóm przeciwbieżnym silnikom.
- max głębokość frezowania 2 mm

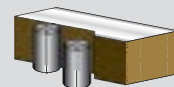

NAGRZEWNICA
Poprawia przyczepność kleju do krawędzi płyty.

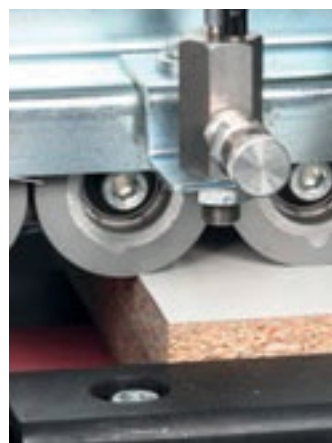
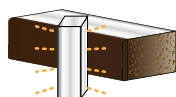

NATRYSK PŁYNÓW ANTYADHEZYJNYCH

Zapobiega przyklejaniu się nadmiaru kleju do krawędzi płyty i ułatwia czyszczenie krawędzi.

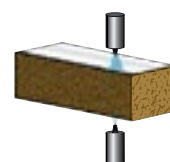



VC-M AGREGAT KLEJOWY: PERFEKCYJNA APLIKACJA KLEJU

Optymalne doklejanie dzięki specjalnemu wałkowi nakładającemu klej, który zapewnia jednolitą i zoptymalizowaną aplikację kleju na różnych typach materiałów.
- automatyczna redukcja temperatury kleju podczas przestojów w pracy. -szybka wymiana zbiornika kleju i regulacja tempertury umożliwia używanie dwóch typów kleju (opcja).

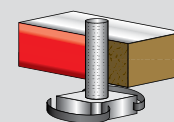

ZESTAW DO DOKLEJEK

Automatyczne ładowanie doklejek drewnianych w paskach 0,4 - 5 mm (opcja).



System szybkiej wymiany zbiornika kleju



K-I AGREGAT OBCINANIA KOŃCOWEGO: ZAWSZE NAJLEPSZA JAKOŚĆ OBCINANIA

Najwyższa jakość dzięki agregatowi odcinania obrzeża "K-1" przestającego z przodu i z tyłu elementu:

- 1 motor o wysokiej częstotliwości
- silnik przemieszcza się bez mechanicznego luzu na okrągłych prowadnicach ze stali hartowanej, ustawione pod kątem
- 2 niezależne kopiały dla precyzyjnego pozycjonowania 2 ostrzy względem punktu cięcia



olimpic k100

agregaty obróbcze

NARZĘDZIA "COMBI"

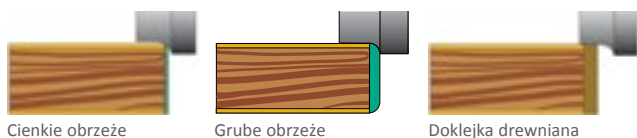

Cienkie obrzeże

Grube obrzeże

Doklejka drewniana

R-M FREZOWANIE WZDŁUŻNE: 3 RÓŻNE USTAWIENIA

Agregat wyposażony w szybko przestawne narzędzie typu "Combi" do obróbki 3 różnych rodzajów obrzeża: cienkiego, grubego z promieniem oraz doklejek drewnianych.

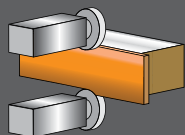

RAS-M AGREGAT CYKLINY PROMIENIOWEJ: PERFEKCYJNE WYKOŃCZENIE OBRZEŻA ABS I PCV

Najwyższa jakość wykończenia obrzeża z tworzyw sztucznych dzięki nożom, które eliminują wszelkie ślady pozostawione po frezowaniu (opcja).

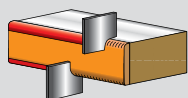

**RC-M AGREGAT CYKLINY KLEJOWEJ:
PERFEKCYJNA LINIA POŁĄCZENIA**

Eliminuje klej na połączeniu obrabianego elementu z obrzeżem. Pozwala usunąć przestające obrzeże z tworzywa (0,1 mm dla obrzeży do 1 mm grubości) (opcja).

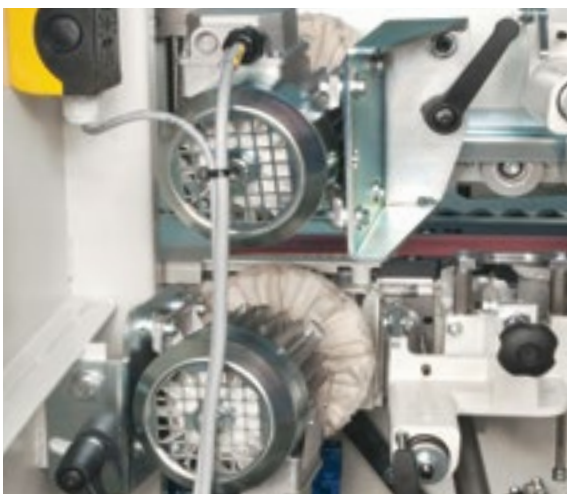
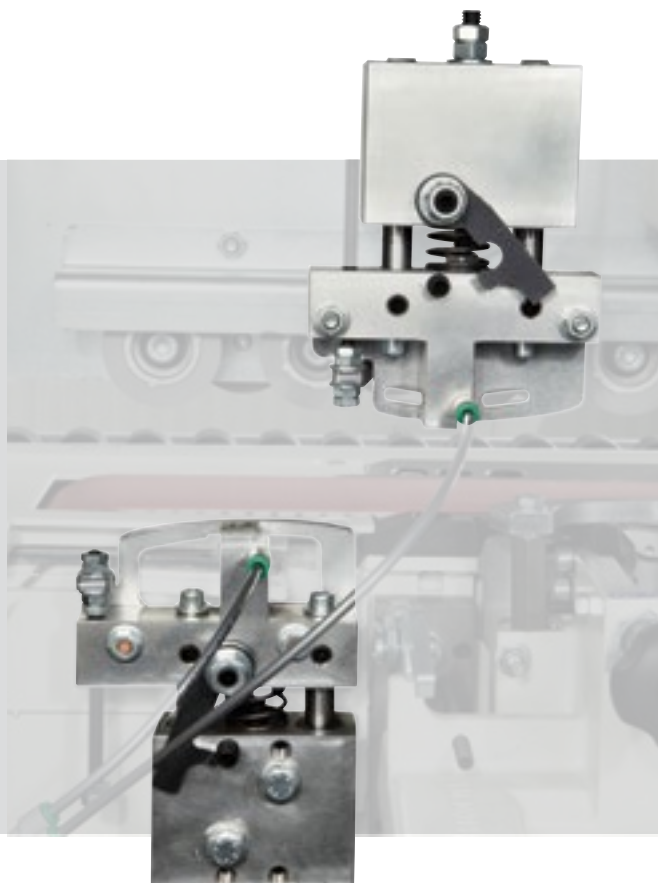
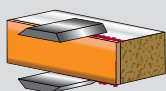

AGREGAT POLERKI

Czyści i poleruje linię połączenia obrzeża z elementem (opcja).

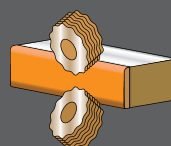

T-M AGREGAT NUTOWANIA

pozwała wykonywać rowki na spodniej stronie elementu.

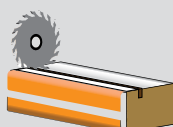

olimpic k100

OLIMPIC K100

wymiary gabarytowe

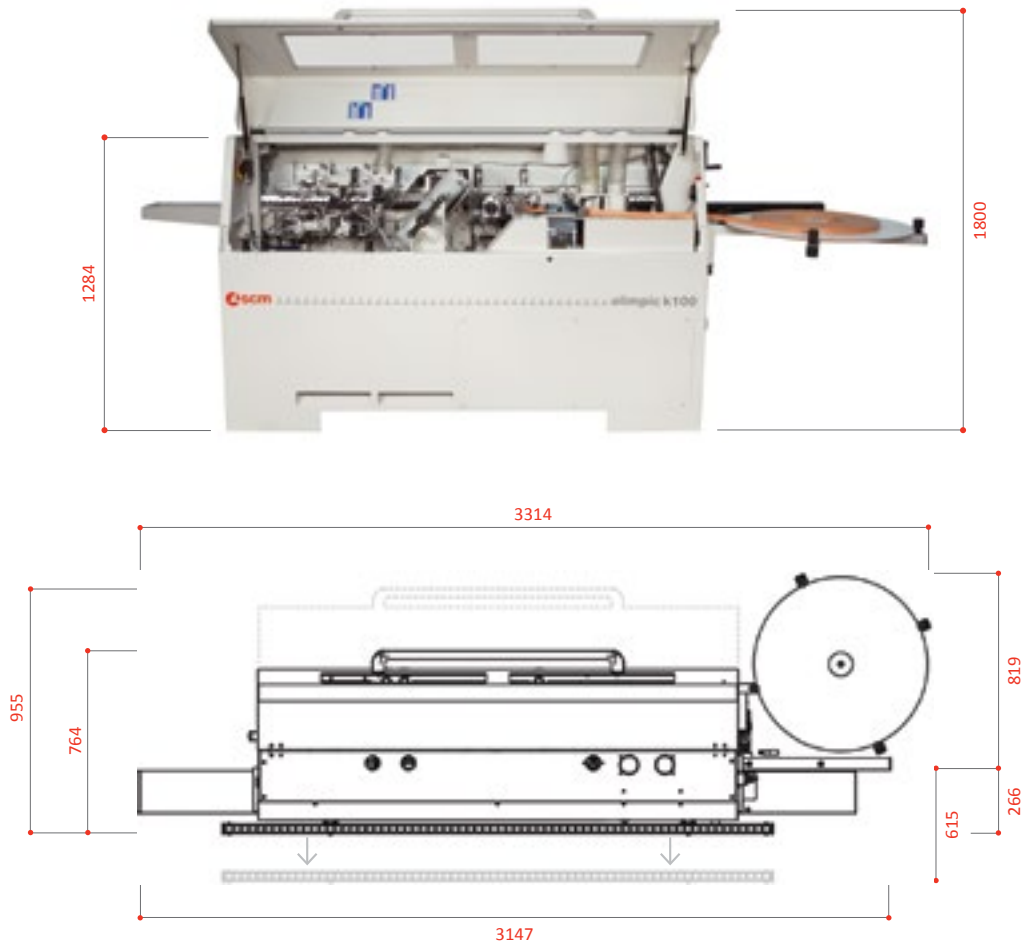

OLIMPIC K100

dostępne kompozycje

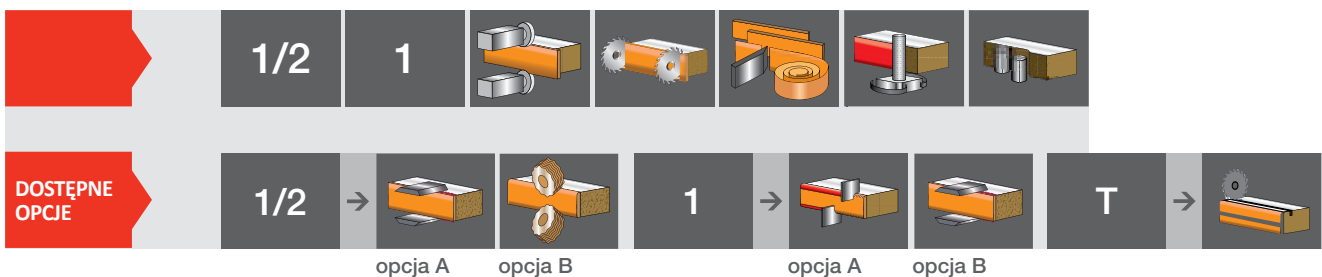

Poziom hałasu spełnia normy: EN 1218-4:2004* A2:2009.

MNIEJSZE ZUŻYCIE PRĄDU=MNIEJSZE KOSZTY

SavEnergy Inteligentny system zarządzający **zużyciem energii**. To oznacza że maszyna automatycznie przechodzi w tryb "stand-by". Roczne oszczędności sięgają 10% (opcja).

scm
minimax
scm tecmatic

scm
routech
celaschi
dmc
superfici
sergiani
gabbiani
morbidelli
mahros
stefani
cpc
sag

CMS Cms
wood technology

CMS Cms
advanced materials technology

CMS Brembana
stone technology

CMS Brembana
glass technology

CMS CmsPlast
plastic technology

CMS Tecnocut
waterjet technology

CMS Balestrini

1 skonsolidowana grupa kapitałowa
3 zakłady produkcyjne i
wyspecjalizowane linie produktowe
20 przedstawicielstwa zagraniczne
ponad 60 lat historii
90% eksportu
350 agentów i dystrybutorów
ponad 400 zarejestrowanych
patentów
500 inżynierów
3.000 m² głównego salonu
eksponycyjnego
17.000 maszyn produkowanych
rocznie
600.000 m² powierzchni
produkcyjnej

scm  **group**
passion**technology**performance



[www.scmgroup.com/
qrcode/v1/](http://www.scmgroup.com/qrcode/v1/)



[www.scmgroup.com/
it/mission_scm](http://www.scmgroup.com/it/mission_scm)

Dane techniczne mogą się różnić w zależności od wyposażenia. W katalogu pokazane są maszyny z opcjonalnym wyposażeniem. SCM zastrzega sobie prawo do zmian technicznych bez uprzedzenia pod warunkiem że zmiany nie wpływają na bezpieczeństwo określone normami CE.





SCM GROUP POLSKA Sp.z o.o - ul. Obornicka 133 - 60-002 Suchy Las
tel. +48 61 651 47 60 - fax +48 61 651 47 61 - scm.pl@scmgroup.com - www.scmgroup.pl