



# olimpic k 360

kompaktowa, automatyczna okleiniarka

# olimpic k 360

kompaktowa, automatyczna okleiniarka

**Wszechstronność i wysoka jakość obróbki** dzięki okleiniarce SCM Olympic K 360. Stworzona by być wzorcem w segmencie maszyn usługowych z kompletnym wyposażeniem i **agregatem zaokrąglającym naroża**.

**Kompaktowa i łatwa w obsłudze** dzięki zaawansowanym rozwiązaniom technologicznym, zaprojektowanym aby zapewnić optymalną jakość wykończenia elementów. Perfekcyjna okleiniarka dla firm wymagających oklejania w wysokiej jakości przy dużej zmienności produkcji.



OLIMPIC		K 360
Grubość elementu (opcja)	mm	8 - 50 (60)
Grubość obrzeża (opcja)	mm	0,4 - 3 (6)
Prędkość posuwu	m/min	11
Ciśnienie powietrza	bar	6



-  cięcie
-  **oklejanie**
-  wiercenie-frezowanie
-  kalibracja-szlifowanie
-  montaż-pakowanie

# olimpic k 360

zalety technologiczne



## AGREGAT ODCINANIA KOŃCOWEGO: CIĘCIE I "PROMIEŃ" W POJEDYŃCZEJ OPERACJI.

**Automatyczne i dokładne odcinanie obrzeża** dzięki wyjątkowemu systemowi z dwiema tarczami, które pozwalają na proste cięcie (doklejki drewniane) i cięcie cienkich i grubych obrzeży z promieniem.



## AGREGAT ZAOKRĄGLAJĄCY NAROŻA: KRAWĘDZIE WYKOŃCZONE NA PROSTYCH, I PROFILOWANYCH ELEMENTACH

Zaokrągla przednią i tylną krawędź płyty na prostych, fazowanych i postformingowych elementach. Operacja jest wykonywana automatycznie.

Gwarantuje optymalne wykończenie bez potrzeby dodatkowych ustawień.



## TOUCH 7 CONTROL

Dzięki zastosowaniu 7' ekranu dotykowego wyposażonego w oprogramowanie wykorzystujące zestaw ikon graficznych obsługa jest niezwykle łatwa i intuicyjna.

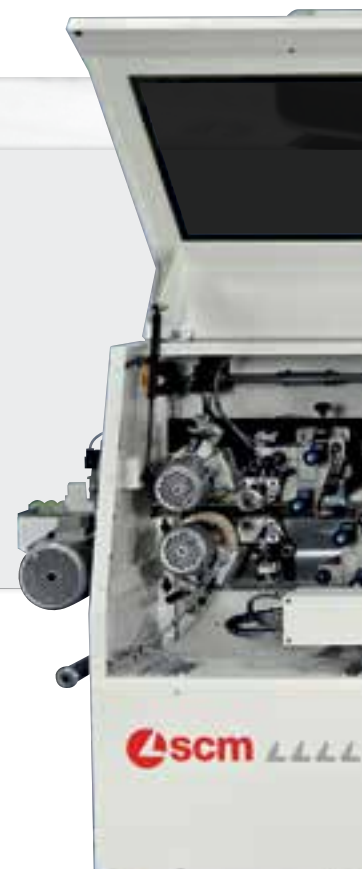





<http://goo.gl/NugeSZ>

# olimpic k 360

sterowanie i agregaty **obróbce**

## STEROWANIE ORION ONE PLUS: PROSTA I INTUICYJNA OBSŁUGA

Sterowanie dzięki przyciskom z czytelnymi grafikami oraz 4" wyświetlaczem pozwalającym na prostą i **bezbłędną obsługę**.



## AAR AGREGAT ANTYADHEZYJNY

Gwarantuje najwyższy poziom czystości obróbki dzięki zastosowaniu dysz ze środkiem antyadhezyjnym, które chronią obrabiany element przed przywieraniem kleju na górną i dolną powierzchnię elementu (opcja).

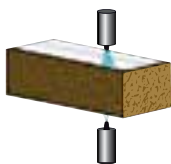

## RT-VI AGREGAT WSTĘPNEGO FREZOWANIA: PERFEKCYJNA FUGA

Perfekcyjna, równa powierzchnia do klejenia obrzeży dzięki zastosowaniu głowic o dużej średnicy (100 mm) i dwóm przeciwbieżnym silnikom.

- max głębokość frezowania 3 mm
- regulacja poziomu głowic na wysokość

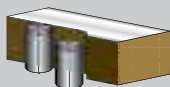



**VC-VM AGREGAT KLEJOWY:  
PERFEKCYJNA APLIKACJA KLEJU**

Bez błędne oklejanie poprzez zastosowanie specjalnej rolki klejowej zapewniającej jednolitą i zoptymalizowaną aplikację kleju na różnych typach materiałów.

- szybka wymiana zbiornika kleju i system podwójnej regulacji temperatury dla dwóch różnych typów kleju (opcja).

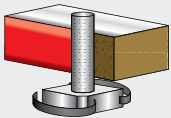

**ZESTAW DO DOKLEJEK**

Automatyczne ładowanie doklejek drewnianych w paskach (opcja).



**K-2 AGREGAT OBCINANIA KOŃCOWEGO:  
ZAWSZE NAJLEPSZA JAKOŚĆ CIĘCIA**

Najlepsza jakość cięcia dzięki zastosowaniu 2 niezależnych prowadnic pryzmatycznych eliminujących luzy na 2 osobnych silnikach.

- "promień", faza i proste cięcie krawędzi (opcja).

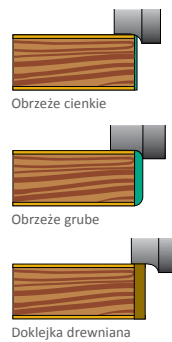

**R-K FREZOWANIE WZDŁUŻNE:  
3 RÓŻNE USTAWIENIA**

Agragat wyposażony w szybko przestawne narzędzie typu "Combi" do obróbki 3 różnych rodzajów obrzeża: cienkiego, grubego z promieniem oraz doklejek drewnianych. (Opcja)

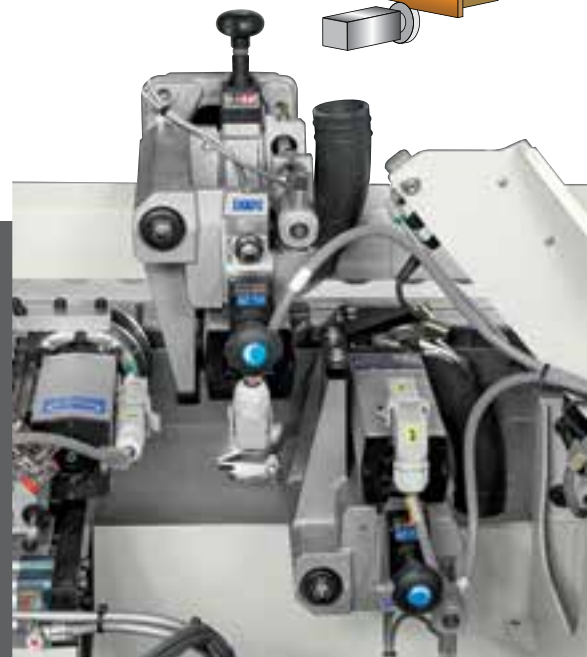
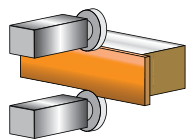



# olimpic k 360

agregaty obróbcze

## ROUND I AGREGAT ZAOKRĄGLAJĄCY NAROŻA NA PROSTYCH I PROFILOWANYCH PANELACH

Zaokrągla przednią i tylną krawędź płyty na prostych, fazowanych i postformingowych elementach. Operacja jest automatycznie wykonywana przez agregat. Gwarantuje optymalne wykończenie bez potrzeby dodatkowych ustawień.

- automatyczne przestawianie dwóch pozycji (opcja).

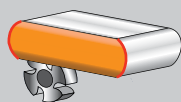

## RAS-V AGREGAT CYKLINY PROFILOWEJ: DLA LEPSZEGO PROFILU OBRZEŻY PVC/ABS

Wysoka jakość wykończenia obrzeży z tworzywa, dzięki wyeliminowaniu śladów pozostawionych po operacji frezowania.

- króciec odciągowy z separatorem ścinek na długie odpady po cyklinie.

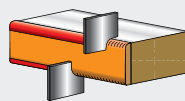

## ZESTAW DO OBRÓBK PO NESTINGU

Wzorowe wykończenie krawędzi w obecności otworów na zawiasy dzięki zestawowi trzech kopiałów (opcjonalne wyposażenie agregatu frezowania i cykliny) (opcja).







### RC-V AGREGAT CYKLINY KLEJOWEJ: PERFEKCYJNA LINIA POŁĄCZENIA

Eliminuje klej na połączeniu obrabianego elementu z obrzeżem. **Pozwala usunąć przestające obrzeże** z tworzywa (0,1 mm dla obrzeży do 1 mm grubości) (opcja).

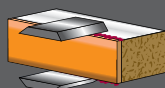

### AGREGAT POLERKI

Czyści i poleruje linię połączenia obrzeża z elementem (opcja).

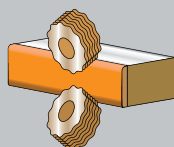

### ŁAŃCUCH POSUWU

Lepsze **trzymanie i liniowość ruchu** elementu umożliwia przemysłowy łańcuch dużej średnicy (1-1/4").



### MNIEJSZE ZUŻYCIE PRĄDU=MNIEJSZE KOSZTY

SavEnergy Inteligentny system zarządzający zużyciem energii. To oznacza że maszyna automatycznie przechodzi w tryb "stand-by". Roczne oszczędności sięgają 10% (opcja).

# olimpic k 360

dane techniczne i konfiguracje

## OLIMPIC K 360

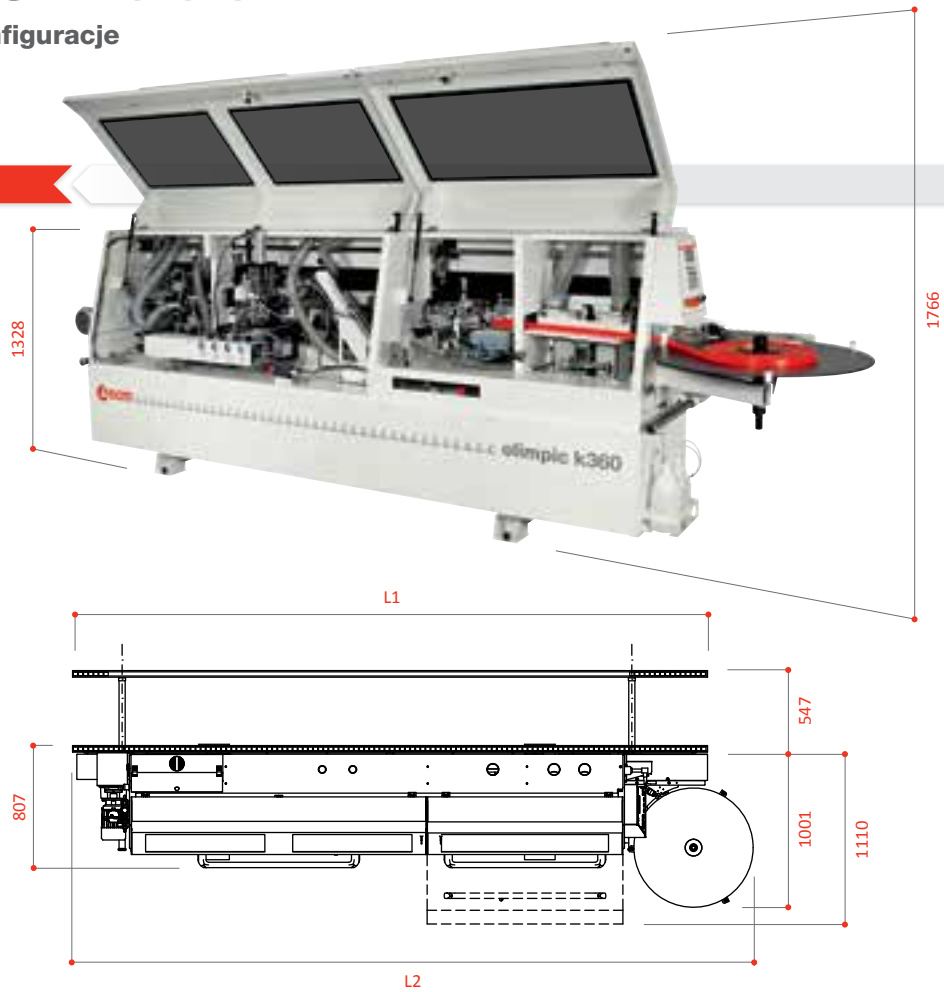

Kompozycja	E	T-E	ER1	T-ER1
Długość-L1 (mm)	2550	3116	4152	4152
Długość-L2 (mm)	2829	3395	4431	4431

## OLIMPIC K 360

dostępne rozwiązania

<b>E</b>	1S	1/2							
<b>T-E</b>	1S	1/2							
<b>ER1</b>	1S	1/2							
<b>T-ER1</b>	1S	1/2							
<b>OPCJE</b>	1S	→		1/2	→				

POZIOM HAŁASU ZGODNY ZE STANDARDAMI NORM EN 1218-4:2004\*A2:2009

 **scm**  
 **minimax**  
 **scm tecmatic**

 **scm**  
 **routech**  
 **celaschi**  
 **dmc**  
 **superfici**  
 **sergiani**  
 **gabbiani**  
 **morbidelli**  
 **mahros**  
 **stefani**  
 **cpc**  
 **sag**

 **scmgroup**  
 **delmac**  
 **scmfonderie**  
 **steelmec**  
 **hiteco**  
 **es**  
 **csr**

 **CMS Cms**  
wood technology

 **CMS Cms**  
advanced materials technology

 **CMS Brembana**  
stone technology

 **CMS Brembana**  
glass technology

 **CMS CmsPlast**  
plastic technology

 **CMS Tecnocut**  
waterjet technology

 **CMS Balestrini**

1 skonsolidowana grupa kapitałowa  
3 zakłady produkcyjne i  
wyspecjalizowane linie produktowe  
20 przedstawicielstwa zagraniczne  
ponad 60 lat historii  
90% eksportu  
350 agentów i dystrybutorów  
ponad 400 zarejestrowanych  
patentów  
500 inżynierów  
3.000 m<sup>2</sup> głównego salonu  
ekspozycyjnego  
17.000 maszyn produkowanych  
rocznie  
600.000 m<sup>2</sup> powierzchni  
produkcyjnej

**scm**  **group**  
passion**technology**performance



[www.scmgroup.com/  
qrcode/v1/](http://www.scmgroup.com/qrcode/v1/)



[www.scmgroup.com/  
it/mission\\_scm](http://www.scmgroup.com/it/mission_scm)

Dane techniczne mogą się różnić w zależności od wyposażenia.  
W katalogu pokazane są maszyny z opcjonalnym wyposażeniem.  
SCM zastrzega sobie prawo do zmian technicznych bez uprzedzenia  
pod warunkiem że zmiany nie wpływają na bezpieczeństwo określone  
normami CE.





SCM GROUP POLSKA Sp.z o.o - ul. Obornicka 133 - 60-002 Suchy Las  
tel. +48 61 651 47 60 - fax +48 61 651 47 61 - [scm.pl@scmgroup.com](mailto:scm.pl@scmgroup.com) - [www.scmgroup.pl](http://www.scmgroup.pl)