



sandya
szlifierki szerokotaśmowe



sandya 900

sandya 900

- 2 lub 3 grupy operacyjne
- szerokość stołu: 1350 mm

sandya 600

sandya 600

- 2 lub 3 grupy operacyjne
- szerokość stołu: 1100 i 1350 mm

sandya 300

sandya 300

- 1 lub 2 grupy operacyjne
- szerokość stołu: 950 i 1100 mm



SANDYA 900
strona 04



sandya

Gama szlifierek Sandya składa się z 3 modeli: 300, 600, 900. **Umożliwiają kalibrowanie i szlifowanie elementów.** Szeroki zakres rozwiązań technologicznych pozwala dopasować maszynę do indywidualnych potrzeb klienta.



SANDYA 600
strona 10

SANDYA 300
strona 14

SANDYA 9S EVO

SANDYA 1S



sandya

sandya 900

Większa wydajność to wzrost konkurencyjności.



DOSTĘPNE WERSJE

Maszyna jest występuje w 9 konfiguracjach z dwoma lub trzema grupami roboczymi. Dostępne agregaty to: wał strugający, wał szlifujący, agregat Combi, Superfinish oraz cała gama urządzeń do stołu roboczego i rolek dociskowych.

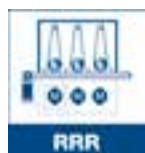

Sandya 900 to właściwy wybór dla średnich i dużych firm które wymagają zróżnicowanej obróbki na wysokim poziomie. Szeroka gama rozwiązań technologicznych pozwala spełnić oczekiwania każdej produkcji.



SANDYA 900		I 35
Szerokość stołu	mm	1350
min/max grubość elementu (stół ruchomy)	mm	4 / 170
min/max grubość elementu (stół stały)	mm	4 / 200
Szerokość/długość pasa ściernego	mm	1370 / 2620
Standardowa moc silnika (przy 2 agregatach)	kW (hp)	11 (15)
Standardowa moc silnika 1 grupy (przy 3 agregatach)	kW (hp)	11 (15)
Standardowa moc silnika 2 grupy (przy 3 agregatach)	kW (hp)	11 (15)
Prędkość posuwu	m/min	4,5 / 9

sandya 900

wszechstronność, wysokie tempo produkcji i świetna jakość wykończenia



KONFIGURACJA RCS (COMBI + WAŁ)

Agregat COMBI zapewnia większą funkcjonalność przy niewielkiej inwestycji. Umożliwia prowadzenie kilku operacji na jednym agregacie: **kalibracje, szlifowanie drewna, lakierów i fornirów o wysokim stopniu wykończenia.**



WIĘKSZA WYDAJNOŚĆ I ŻYWOTNOŚĆ

Zwiększenie długości pasa ściernego do 2620mm pozwala na lepsze odprowadzanie ciepła i mniejsza przyczepność pyłu. Dłuższa taśma to większa żywotność pasa a więc mniej przestoi na jego wymianę.

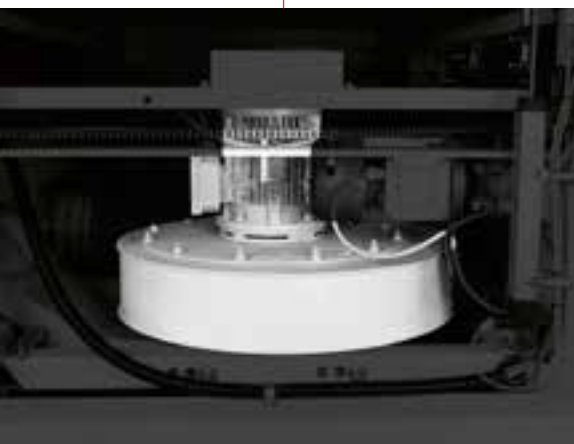

toptech

Umieszczenie wentylatora wewnątrz korpusu maszyny pozwoliło na zmniejszenie gabarytów oraz emisji hałasu.

sandya 900

wszechstronność, wysokie tempo produkcji i świetna jakość wykończenia



RRT

Konfiguracja wał kalibrujący, wał szlifujący dużej średnicy i agregat superfinish, zapewnia **doskonale wykończenie powierzchni** spełniając oczekiwania wymagającej produkcji elementów lakierowanych. Konfiguracja dedykowana do produkcji elementów lakierowanych. Szczególne połączenie **zapewniające jakość i wydajność**.



toptech

SUPERFINISHING

Szlifowanie na najwyższym poziomie. Agregat jest wyposażony w pas "sierżant" oraz elektroniczną stopkę sekcijną "Mesar" które znacznie poprawiają jakość obróbki.

Urządzenie jest dedykowane do ostatecznego, bardzo delikatnego szlifowania. Doskonała kompozycja do elementów lakierowanych na wysoki połysk, oklejanych okleiną naturalną.

Gwarancja najwyższej jakości wykończenia.

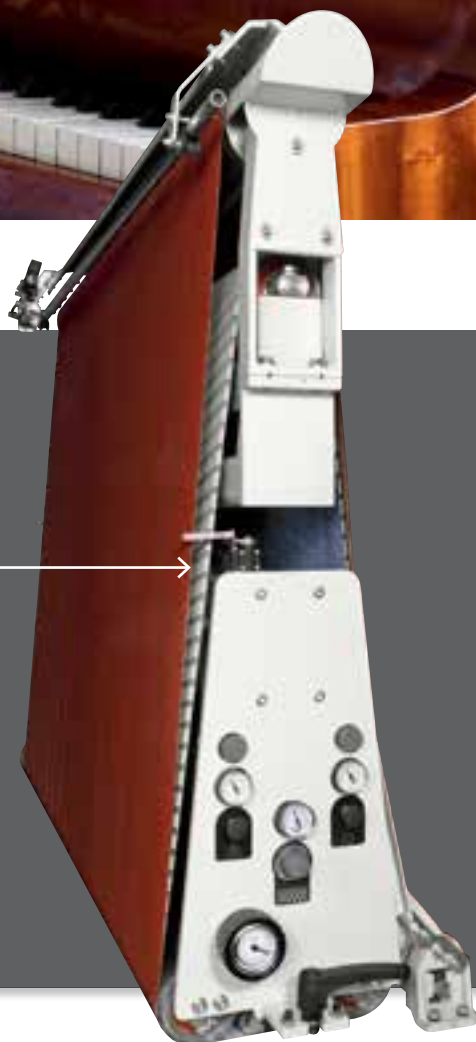

sandya 600

dokładność i precyzja na długie lata



DOSTĘPNE KOMPOZYCJE



Nowy projekt korpusu Sandya 600 poprawił jej stabilność i ergonomię. **Zwiększono moc silników i średnicę wałów kalibrujący/szlifujący które w tej chwili są największe w tej kategorii.** Zastosowano bardzo precyzyjną stopkę sekcijną. Wszystkie zmiany zastosowano aby spełnić wymagania firm które chcą się rozwijać na coraz bardziej konkurencyjnym rynku.



SANDYA 600		110	135
Szerokość stołu	mm	1100	1350
min/max grubość elementu	mm	4 / 170	4 / 170
Szerokość/długość pasa ściernego	mm	1115 / 2150	1370 / 2150
Standardowa moc silnika (przy 2 agregatach)	kW (hp)	11 (15)	11 (15)
Standardowa moc silnika 1 grupy (przy 3 agregatach)	kW (hp)	11 (15)	11 (15)
Standardowa moc silnika 2 grupy (przy 3 agregatach)	kW (hp)	11 (15)	11 (15)
Prędkość posuwu	m/min	4,5 / 9	4,5 / 9

sandya 600

solidność i wysoka wydajność dla bardzo zróżnicowanej produkcji



RR

Idealna kompozycja do operacji, które wymagają zebrania **dużego nadatku materiału** lub **szlifowania wąskich elementów**. Rolka o dużej średnicy gwarantuje znakomite wykończenie elementów okleinowanych czy lakierowanych paneli.



RRCS

Dostępność trzech agregatów szlifierskich zapewnia dużą elastyczność oszczędność czasu i sprawia że jest to idealna maszyna do kalibracji i szlifowania dużych elementów. **Znakomite efekty szlifowania elementów okleinowanych i lakierowanych** zapewnia elektroniczna stopka sekcyjna "MESAR".

sandya 300

designed for advanced woodworking companies and veneer sanding operators



DOSTĘPNE KOMPOZYCJE

Stół roboczy o szerokości 900mm lub 1100mm z jedną lub dwoma grupami roboczymi



Kompaktowa maszyna z nowoczesnymi rozwiązaniami technicznymi. Sandya 300 jest idealnym rozwiązaniem dla małych firm zajmujących się obróbką drewna którzy oczekują **bardzo dobrych wyników kalibrowania i szlifowania płyty lub oklein naturalnych.**



SANDYA 300		95	110
Szerokość stołu	mm	950	1100
min/max grubość elementu	mm	4 / 170	4 / 170
Szerokość/długość pasa ściernego	mm	970 / 1900	1115 / 1900
Standardowa moc silnika	kW (hp)	11 (15)	11 (15)
Prędkość posuwu	m/min	4,5 / 9	4,5 / 9

sandya 300

zalety technologiczne

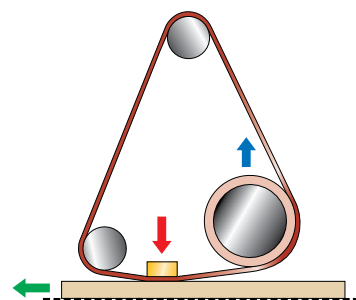

szlifowanie trzewikiem

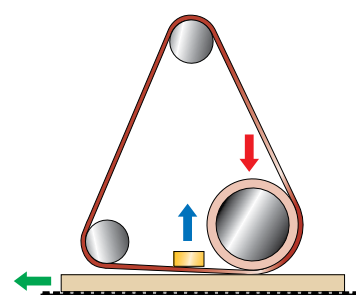

kalibrowanie/szlifowanie walcem

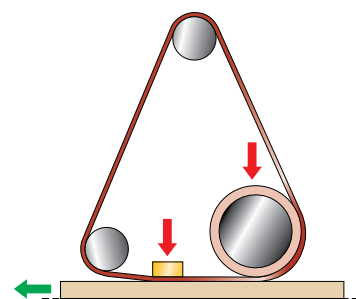

kalibrowanie/szlifowanie walcem
wraz z trzewikiem

CS

Agregat Combi to sekret elastyczności Sandya 300. Możliwość korzystania z agregatów jednocześnie lub niezależnie zapewnia **dużą funkcjonalność niewielkiej maszyny**.



RCS

Większa elastyczność i produktywność o **najwyższej jakości wykończenia przy jednym przejściu**. Doskonałe rozwiązanie dla typowych prac stolarskich: kalibracja/ szlifowanie drewna, tworzyw drzewnych, okleiny naturalnej. Dzięki kompozycji dwóch agregatów; wału i agregatu COMBI mamy szerokie możliwości jej wykorzystania. Model z szerokością stołu 1100mm oraz elektroniczną stopką sekcijną pozwala na szlifowanie płyt komórkowych oraz oklein naturalnych.

sandya

kalibracja i szlifowanie

Stalowy lub gumowy walec kalibrujący dostępny o średnicy: 160, 200, 250, 320mm

Rubber -coated roller

Szeroka gama walców gumowych (o twardości 85-20Sh) pozwala na uzyskanie świetnych rezultatów zarówno dla agresywnej jak i delikatnej obróbki paneli.



Walec stalowy

Zapewnia maksymalną precyzję kalibracji nawet trudnych elementów np. sękate drewno lub elementy o różnym układzie włókien



Średnica (mm)	SANDYA 300	SANDYA 600	SANDYA 900
120	•		
140		•	
160		•	
175		•	•
220			•
250		•	•
320			•

sandya

elektroniczna stopka sekcyjna



toptech

**“MESAR” ELEKTRONICZNA
STOPKA SEKCYJNA:
NAJLEPSZE WYKOŃCZENIE
DLA KAŻDEGO MATERIAŁU**

Możliwość regulacji ciśnienia docisku stopki dla różnych stref obróbki zapewnia najlepsze efekty szlifowania. Możliwość regulacji poszczególnych klocków pozwala zarówno na delikatną jak i na agresywną obróbkę, natomiast zastosowanie szerokiej gamy trzewików o różnych właściwościach zwiększa wszechstronność maszyny.

Linia czujników skanuje powierzchnię na wejściu maszyny i automatycznie przekazuje kształt elementu do stopki sekcyjnej która dostosowuje ciśnienie docisku do różnych stref obróbki. Takie rozwiązanie zapobiega przeszlifowaniu krawędzi.

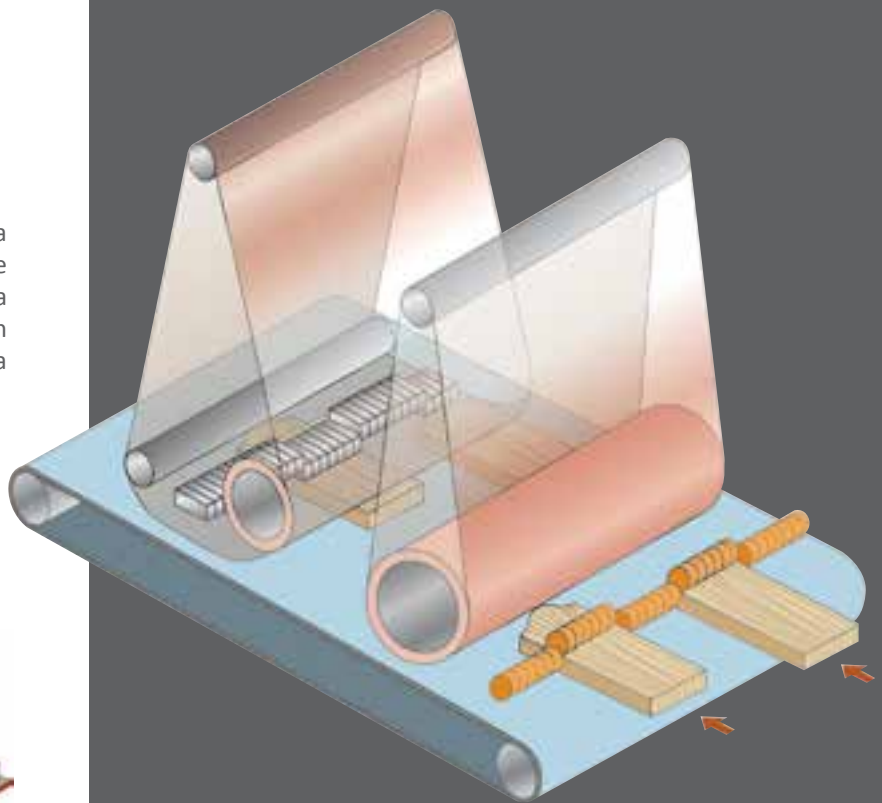

Aby szlifować elementy wklęsłe, wypukłe lub z doklejką drewnianą istnieje możliwość włączenia lub wyłączenia poszczególnych sekcji np. wzdłuż krawędzi z pracy maszyny.

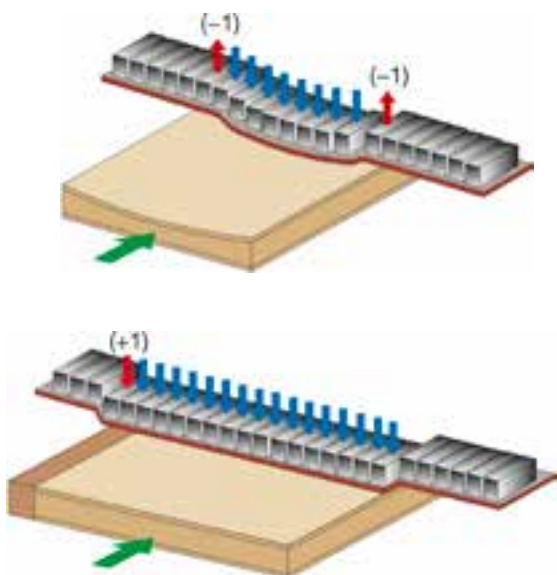



ELASTYCZNA STOPKA SEKCYJNA - TRZEWIK

Dzięki zdolności adaptacji do nieregularnych powierzchni, trzewik można stosować do płyt oklejanych okleiną naturalną nawet gdy nie są idealnie płaskie.



TRZEWIK SZTYWNY

Doskonałe wykończenie drewna litego dzięki zastosowaniu różnych wkładek. Możliwość wymiany podkładki ze sztywnej na półsztywnej lub miękkiej daje duże możliwości dostosowania jakości szlifu do potrzeb klienta. Szybki system wymiany wkładek nie jest uciążliwy w przypadku częstych zmian. (opcja)

sandya

wał strugający



toptech

MAKSYMALNA GŁĘBOKOŚĆ SKRAWANIA PRZY POJEDYNCZEJ OBRÓBCE.

Jeden wał strugający do wyrównania powierzchni wyposażony w 4 spiralnie ułożone rzędy noży.



Łatwy dostęp do wału strugającego dzięki możliwości odsunięcia stołu roboczego. Listwa antyodrzutowa, solidny agregat stopki sekccyjnej, mikroregulacja grubości elementu oraz zestaw rolek dociskowych powodują że maszyna jest absolutnie bezpieczna nawet podczas obsługi przez niewykwalifikowanego pracownika.

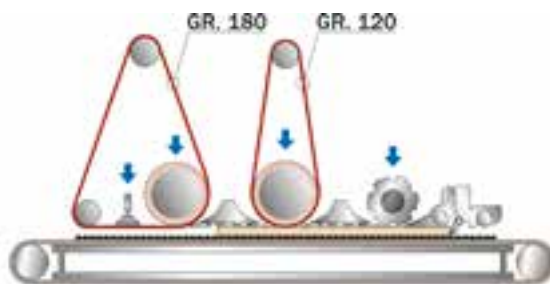
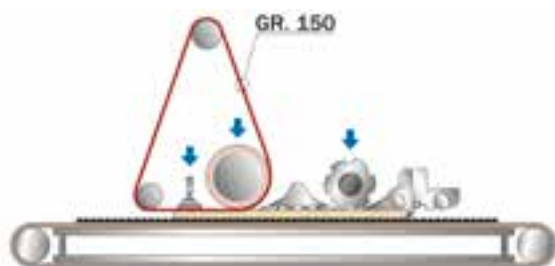

Jakość powierzchni po struganiu jest na tyle dobra że wystarczy niewielki stopień wykończenia do uzyskania doskonałych efektów. Można to wykonać za pomocą pojedynczego agregatu COMBI z użyciem ziarnistości 150 lub dwóch agregatów kończąc na ziarnistości 180.

grupy wykańczające



Agregat polerski

Zapewnia doskonałe wykończenie i gładką powierzchnię przed ostatecznym malowaniem.



Strukturyzacja

Postarzanie drewna daje wyjątkowe efekty zwłaszcza przy meblach i elementach wykończenia wnętrz.



sandya

inne urządzenia



Pływająca belka dociskowa.

Ich specjalna konstrukcja redukuje różnice wysokości pomiędzy operacjami szlifowania, zapewniając jednolity docisk podczas całej obróbki. Przydatna funkcja podczas kalibracji drewna z dużym naddatkiem, szlifowania krótkich wąskich elementów.

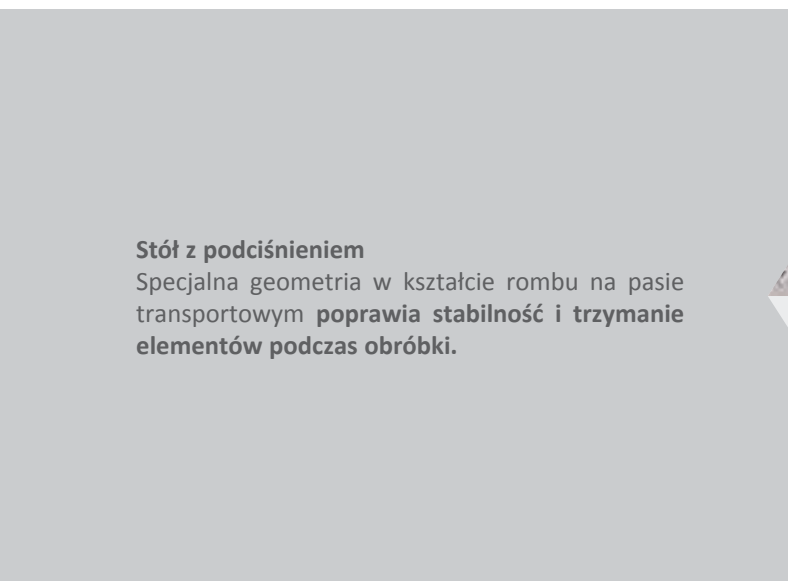

Stół z podciśnieniem

Specjalna geometria w kształcie rombu na pasie transportowym **poprawia stabilność i trzymanie elementów podczas obróbki.**



Dmuchawy obrotowe

Obracające się dmuchawy **delikatnie usuwają pył z elementu.** W celu zapewnienia oszczędności, dmuchawy załączają się tylko podczas przejazdu elementu.





Dmuchawy oczyszczające pas szlifierski

Odmuchiwanie pasa zwiększa jego żywotność i **poprawia** jakość szlifowania. Odmuch odbywa się tylko podczas obróbki dzięki temu **zużycie sprężonego powietrza ograniczono do minimum**. Szczególnie zalecany podczas obróbki elementów lakierowanych.

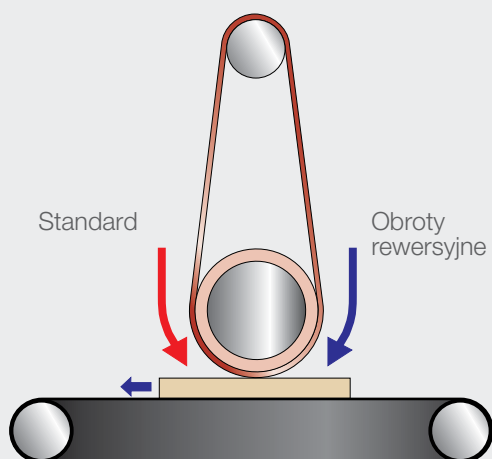

Rwersyjne obroty pasa ściernego. (zgodnie z kierunkiem posuwu)

Bardzo dobre rozwiązanie dla gatunków trudnych przy szlifowaniu. Szczególnie delikatna obróbka która nie podnosi włókien drewna. Idealne rozwiązanie przy użyciu farb wodnych.

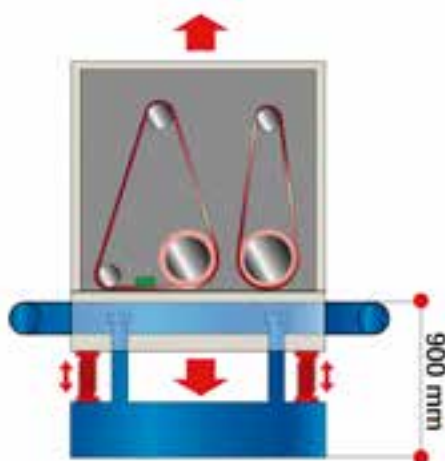

Stół roboczy na stałej wysokości.

Stała wysokość stołu roboczego 900mm pozwala na wykorzystanie przenośników taśmowych oraz ustawienie maszyny w linie. Zastosowanie przenośników umożliwia szlifowanie długich i ciężkich elementów.

sandya

inne urządzenia

Automatyczne pozycjonowanie stołu.

Praktyczność i precyzja

Umożliwia precyzyjne ustawienie maszyny bez ryzyka błędu, niezależnie od materiału. Z dokładnością do 0.1mm



Oscylacja pasa jest kontrolowana przez elektroniczną fotokomórkę. To system bezpieczeństwa, który ogranicza ryzyko uszkodzenia pasa i poprawia jakość szlifowania.



Automatyczne napinanie i centrowanie pasa RSS

Łatwość obsługi zapewnia elektropneumatyczny system, który utrzymuje **odpowiednie napięcie pasa oraz jego oscylację po wyznaczonym torze**. System jest w pełni automatyczny i nie wymaga interwencji operatora.



Ledowy wskaźnik wprowadzenia

Prosty i komunikatywny system podpowiadający operatorowi w którym miejscu powinien wprowadzić element. System optymalizuje zużycie taśmy zapewniając lepszą jakość wykończenia i **oszczędność kosztów eksploatacji**.



sandya

sterowanie



LOGIC TS PROGRAMATOR ELEKTRONICZNY:

TECHNOLOGIA JEST DO TWOJEJ DYSPOZYCJI.

Wydajny i niezawodny system wyposażony w ekran dotykowy ułatwiający korzystanie z funkcji maszyny.

- Kolorowy wyświetlacz LCD 5.7' lub 10.4'
- Możliwość zapamiętania 120 programów



toptech

LOGIC SC ELEKTRONICZNY PROGRAMATOR:

**PROSTA I INTUICYJNA OBSŁUGA
POZWAŁA NA URUCHOMIENIE
USTAWIEŃ ZA POMOCĄ JEDNEGO
PRZYCISKU.**

Możliwość przechowywania ustawień w pamięci urządzenia pozwala na obsługę maszyny nawet przez niedoświadczonego pracownika.



LOGIC 50 PROGRAMATOR ELEKTRONICZNY: ŁATWY W OBSŁUDZE

Kontrola stopki sekcyjnej i rolek. Dla maszyn ze zmienną prędkością posuwu.



CYFROWY AMPEROMIERZ

Pozwala w łatwy i szybki sposób sprawdzić pobór mocy silników.

WERSJA A

Szybkie przełączanie pracy

Idealna do ogólnych zastosowań przy drewnie litej

- ▶ włącznik /wyłącznik wyboru agregatów
- ▶ włącznik /wyłącznik stopki sekcyjnej
- ▶ elektroniczne pozycjonowanie stołu.

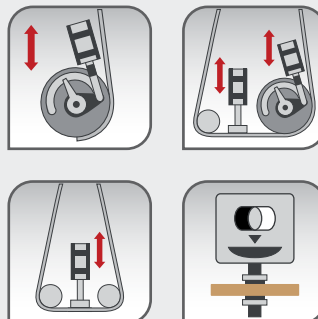

WERSJA B

Perfekcyjne wykończenie

Idealna do drewna litego i okleiny naturalnej

- ▶ włącznik /wyłącznik wyboru agregatów
- ▶ włącznik /wyłącznik stopki sekcyjnej
- ▶ elektroniczne pozycjonowanie stołu.
- ▶ elastyczna stopka sekcyjna
- ▶ Logic 50 K programator elektryczny.

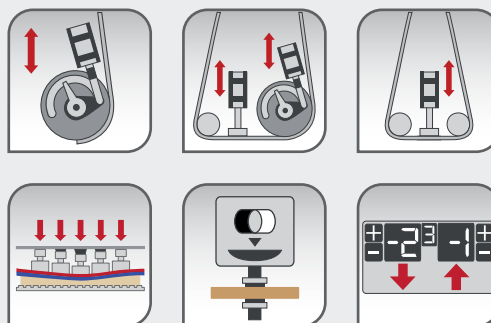

WERSJA C / C+

Pełna gama wyposażenia dla każdego rodzaju obróbki

Idealna do drewna litego i okleiny naturalnej

- ▶ włącznik /wyłącznik wyboru agregatów
- ▶ włącznik /wyłącznik stopki sekcyjnej
- ▶ elektroniczne pozycjonowanie stołu.
- ▶ elastyczna stopka sekcyjna
- ▶ Logic 50 K programator elektryczny.

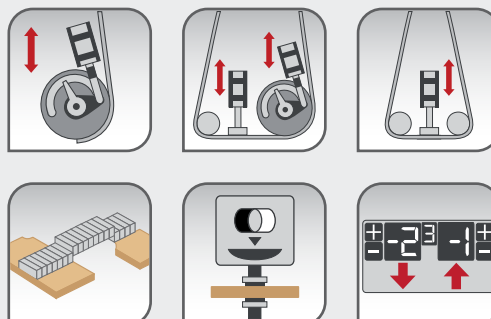

sandya

wymiary gabarytowe

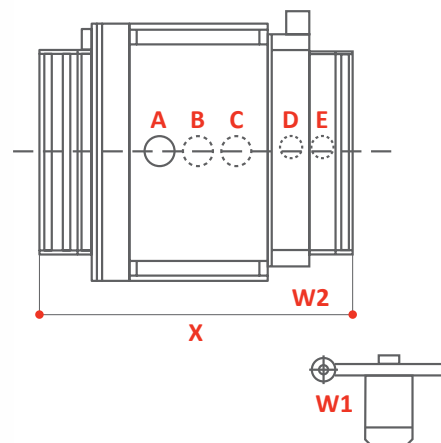

WYMIARY GABARYTOWE (mm)

	sandya 300		sandya 600		sandya 900	
	95	110	110	135	135	Max wysokość elementu
X	1820	1820	1920	1920	2190	Wersja z 1 lub 2 grupami operacyjnymi
X	-	-	2190	2190	2580	Wersja z 3 grupami operacyjnymi
Y	1500	1650	1650	1900	1900	maszyna ze stołem ruchomym
Z	1960	1960	2030	2030	2390	maszyna ze stołem stałym (min./max)
Z	-	-	-	-	2390/2590	machine with fixed table (min./max.)





ŚREDNICE WAŁÓW (mm)

	sandya 300		sandya 600		sandya 900	
	95	110	110	135	135	max wysokość elementu
A	140	140	160	195	195	pierwszy agregat
B	140	140	160	195	195	drugi agregat
C	-	-	160	195	195	trzeci agregat
D	-	-	160	160	160	polerka z odmuchem rotacyjnym
E	-	-	160	160	160	odmuchiwanie rotacyjne
.	-	-	66	66	-	odpylanie wewnętrzne
.	-	-	-	-	150	odpylanie zewnętrzne

Poziom hałasu zgodny z normą EN 1218-4:2004* A2:2009

 **scm**
 **minimax**
 **scm tecmatic**

 **scm**
 **routech**
 **celaschi**
 **dmc**
 **superfici**
 **sergiani**
 **gabbiani**
 **morbidelli**
 **mahros**
 **stefani**
 **cpc**
 **sag**

 **scmgroup**
engineering
 **delmac**
engineering
 **scmfonderie**
 **steelmec**
 **hiteco**
 **es**
 **csr**

 **Cms**
wood technology

 **Cms**
advanced materials technology

 **Brembana**
stone technology

 **Brembana**
glass technology

 **CmsPlast**
plastic technology

 **Tecnocut**
waterjet technology

 **Balestrini**

1 skonsolidowana grupa kapitałowa
18 zakładów produkcyjnych
29 wyspecjalizowane linie produktowe
21 przedstawicielstwa zagraniczne
60 lat historii
70% eksportu
350 agentów i dystrybutorów
390 zarejestrowanych patentów
500 inżynierów
3.000 m² głównego salonu
ekspozycyjnego
10.000 maszyn produkowanych
rocznie
240.000 m² powierzchni
produkcyjnej

scm  **group**
passion**technology**performance



Dane techniczne mogą się różnić w zależności od wyposażenia. W katalogu pokazane są maszyny z opcjonalnym wyposażeniem. SCM zastrzega sobie prawo do zmian technicznych bez uprzedzenia pod warunkiem że zmiany nie wpływają na bezpieczeństwo określone normami CE.



SCM GROUP POLSKA Sp.z o.o - ul. Obornicka 133 - 60-002 Suchy Las
tel. +48 61 651 47 60 - fax +48 61 651 47 61 - scm.pl@scmgroup.com - www.scmgroup.pl